

平面図

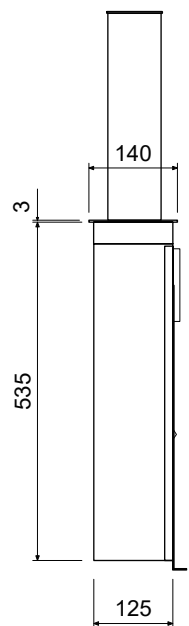

側面図

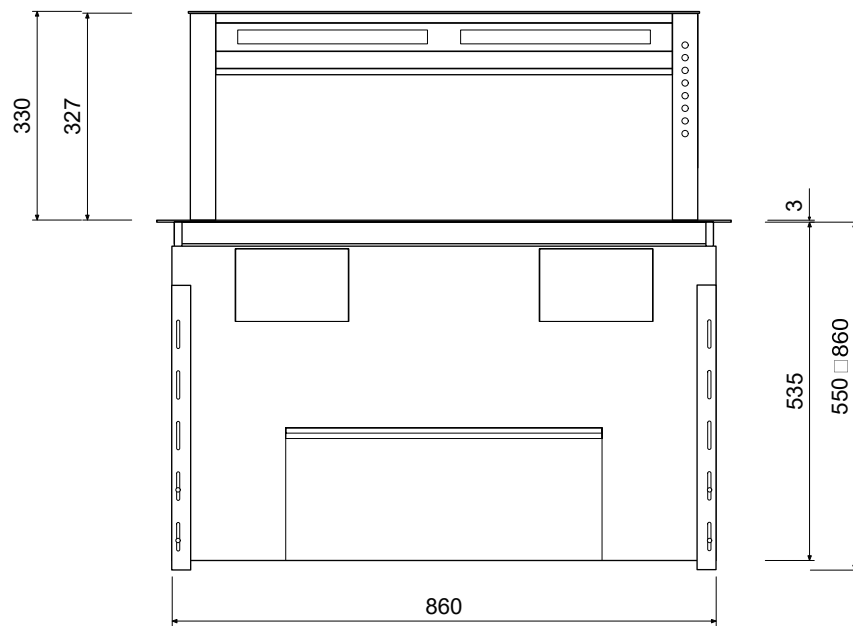

正面図

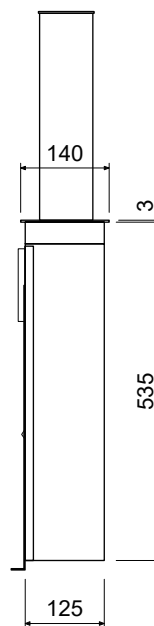

側面図

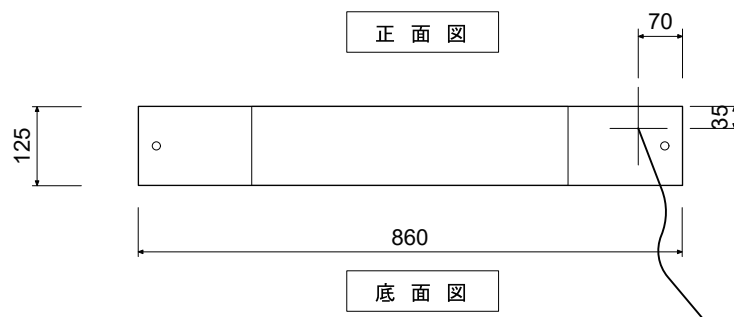

底面図

仕様	
製品名	テーブルベンチレーション
型式	AL 400 791
設置方式	ビルトイン(かぶせ/段落ち)
電源	100V 50/60Hz
消費電力/最大	260W
コンセント形状	 AC100V 15A アース付コンセント
排気ダクト	150φ
本体寸法	W908x D140mm x 550-860mm
開口寸法	W880 x D130mm コーナー3R
段落寸法	W914 x D146mm コーナー5R
重量	52kg
スイッチ(切替)	1.低速 2.中速 3.強速 >>: 急速(4段階) 継続換気・インターバル換気機能 照明(ON/OFF・無段階調光)LED 5Wx4灯
風量	1: 低速 350m ³ /h 2: 中速 490m ³ /h 3: 強速 650m ³ /h >>: 急速 850m ³ /h
騒音値	min: 45dBA max: 61dBA

GAGGENAU

AR 400 742

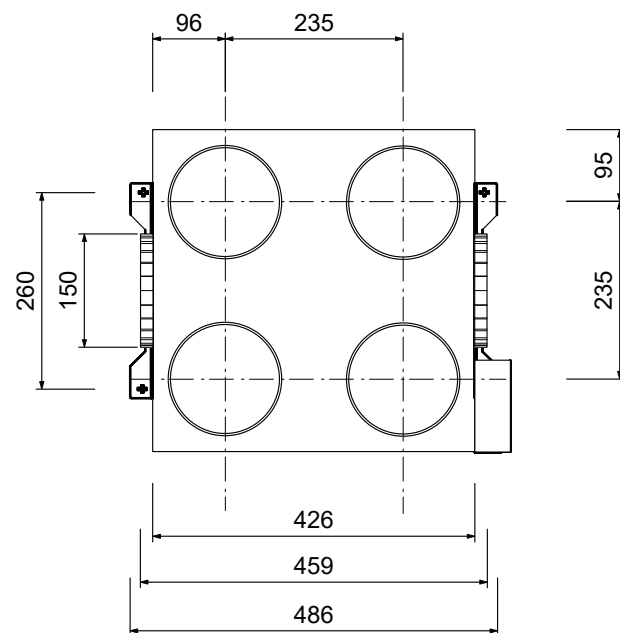

仕 様	
製品名	リモートファン
型 式	AR 400 742
外形寸法	W426xD426xH232(mm)
電 源	単相100V 50/60Hz 240W
電源コード	1.75m 100V15Aアース付プラグ 
ネットワークケーブル	5m
重 量	14.0kg

