

GAGGENAU

VI 262 120

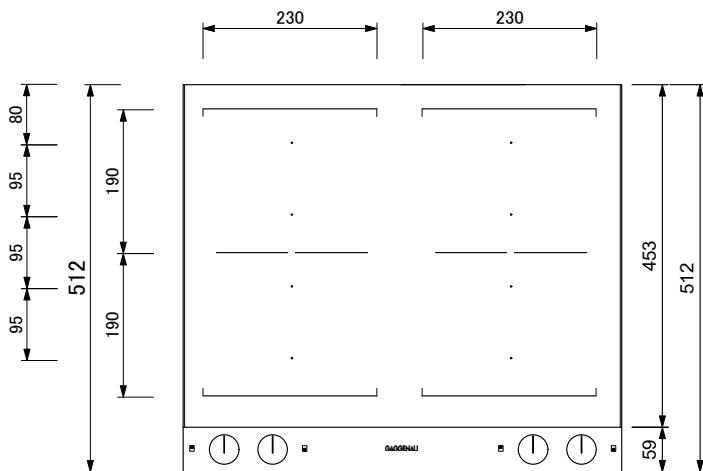

上面図

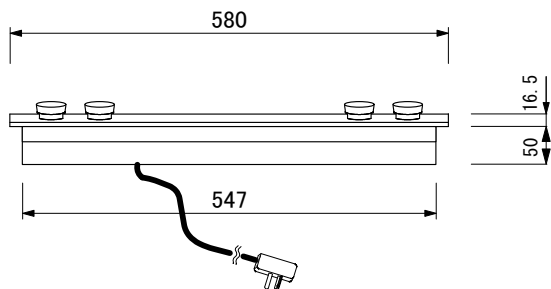

正面図

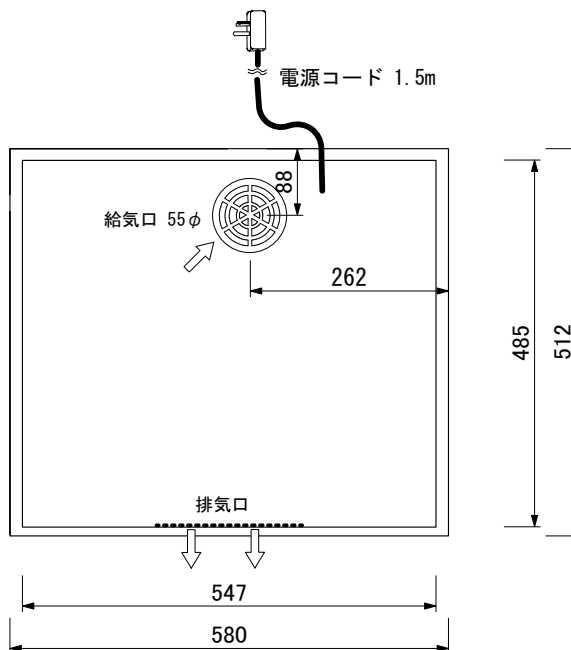

底面図

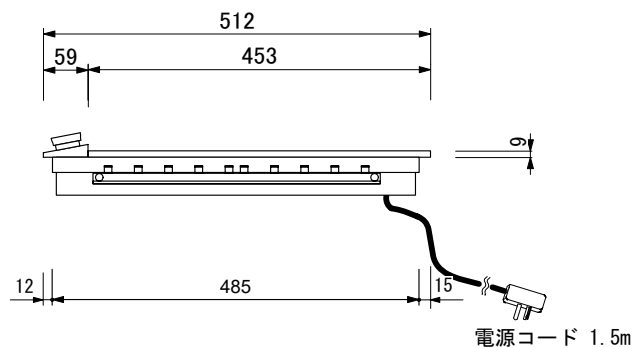

側面図

仕様	
製品名	IHクッキングヒーター4口
型式	VI 262 120
設置方式	ドロップイン
電源	単相200V 50/60Hz 専用回路 専用回路に漏電ブレーカーを設置してください
消費電力	右前 フレックスゾーン 190×230(mm) ブースター使用時 3.7kW
	右後 フレックスゾーン 190×230(mm) ブースター使用時 3.7kW
	右フレックスゾーン 同時使用時 380×230(mm) ブースター使用時 3.7kW
	左前 フレックスゾーン 190×230(mm) ブースター使用時 3.7kW
	左後 フレックスゾーン 190×230(mm) ブースター使用時 3.7kW
	左フレックスゾーン 同時使用時 380×230(mm) ブースター使用時 3.7kW
	最大
電源コード	1.5m アース付プラグ
コンセント形状	 単相200V30Aアース付 (Panasonic品番) 埋込WTN3730W 露出WK3730W
外形寸法	W580×D512×H59(mm)
天板開口寸法	W560±1×D492±1(mm) コーナー3R
重量	17Kg

※VI 260Iには冷却ファンが内蔵されていますので
キャビネット内に給気の空間が必要です。