

Gaggenau Instruction manual

取扱説明書

AC 270 101

Ceiling-mounted ventilation system

シーリングベンチレーション

目次

取扱説明書

1 安全について	1
2 破損しないために	4
3 環境保護と省エネについて	4
4 使用上のお願い	5
5 動作モード	5
6 製品の概要	6
7 製品を初めてご使用になる前に	6
8 基本操作	7
9 ホームコネク	10
10 コンロ連動フードコントロール	12
11 お手入れについて	12
12 故障かなと思ったら	15
13 アフターサービス	16
14 アクセサリー	16
15 廃棄について	17
16 CE適合宣言書(DoC)	17

1 安全について

以下の安全上の注意を必ず守ってください。

1.1 概要

この取扱説明書についての案内を以下に記載します。

- 本製品を安全に正しくお使いいただくために、この取扱説明書をよくお読みください。
- 安全上の注意と警告に従ってください。
- 取扱説明書と製品情報は今後も参照できるように、または、次にお使いになる方のためにも、大事に保管してください。
- 開梱したら製品の状態を確認してください。
- 輸送上の損傷がある場合は本製品を使用しないでください。

1.2 使用目的

本製品はキッチンユニットに設置されるよう設計されています。設置手順をお読みのうえ、取り付けてください。

本製品は安全上の注意に従って正しく取り付けられた場合にのみ安全にお使いいただけます。

取り付けの方は本製品が設置場所で正しく動作することを確認してください。

以下の用途・環境でのみお使いいただけます：

- 調理時の蒸気の排出
- 個人のご家庭、家庭環境での使用
- 海拔2000mまでの環境

外付けのタイマーと使用しないでください。

1.3 使用者の制限について

本製品は、8歳を超えるお子様、精神および身体に問題がある方、製品に関する経験や知識のない方でも、安全な使い方と使用に伴う危険性を十分に把握した責任者の監督または指導のもとであればお使いいただけます。

お子さまに本製品で遊ばせないでください。

15歳を超え、適切な監督者のもとでない限り、お子さまに本製品の清掃やメンテナンスをさせないでください。

8歳以下のお子様については、本製品および電源ケーブルから十分安全な距離をとるよう気をつけてください。

1.4 安全にお使いいただくために

警告 - 窒息のおそれ

お子さまが梱包材を頭からかぶったり、くるまったりすると窒息するおそれがあります。

- ▶ 梱包材はお子様の手が届かないようにしてください。
- ▶ お子さまに梱包材で遊ばせないでください。お子さまが小さな部品を吸い込んだり、飲み込んだりすると窒息するおそれがあります。
- ▶ 小さな部品はお子様の手が届かないようにしてください。
- ▶ お子様には小さな部品で遊ばせないでください。

警告 - 火事のおそれ

グリスフィルター内の油汚れは着火するおそれがあります。

- ▶ グリスフィルターを取り付けずに製品を使用しないでください。
- ▶ グリスフィルターは定期的に掃除してください。

- ▶ 本製品の近くで炎があがるような調理をしないでください。(例：フランベなど)
- ▶ 火花が飛ぶ危険性があるため、密閉するための取り外しできないカバーがない固形燃料(例 木材、石炭など)を使った暖房器具の近くに本製品を設置しないでください。

高温の油脂はわずかな時間で発火します。

- ▶ 高温の油から目を離さないでください。
- ▶ 油脂が燃え上がったときは、消火のために水をかけないでください。まずはコンロを止めてから、消火用毛布や蓋などを使い、注意して火を消してください。

ベンチレーションの下でガスコンロを使用すると破損したり、発火することがあります。

- ▶ 製品はIHクッキングヒーター用になります。絶対に製品の下でガスコンロを使用しないでください。

⚠ 警告 - やけどのおそれ

使用中は手の届く部分が非常に高温になります。

- ▶ 高温になった部分に触れないでください。
- ▶ お子さまを近づけないでください。

本製品は使用中高温になります。

- ▶ 製品の温度が下がってから掃除してください。

⚠ 警告 - けがのおそれ

本製品の内部には尖った部分があります。

- ▶ 本製品の内部は注意して掃除してください。

本製品の上に物を置くと落ちる危険があります。

- ▶ 本製品の上に物を置かないでください。

電気部品や機械部品を改造すると危険であり誤動作につながります。

- ▶ 電気部品や機械部品を改造しないでください。

フィルターカバーが外れることがあります。

- ▶ フィルターカバーはゆっくり開けてください。
- ▶ フィルターカバーを開けたあと、外れないことを確認してから手を離してください。
- ▶ フィルターカバーはゆっくり閉めてください。

ヒンジを開閉する際にけがをするおそれがあります。

- ▶ ヒンジから手を離してください。

LEDライトは非常に明るく、目を痛めるおそれがあります。

(リスクグループ1)

- ▶ 点灯しているLEDライトを100秒以上直視しないでください。

お子さまが電池を飲み込むことがあります。

- ▶ 電池はお子さまの手の届かないところに保管してください。
- ▶ 電池を交換する際はお子さまに注意してください。

電池が爆発する可能性があります。

- ▶ 電池は充電しないでください。
- ▶ 電池をショートさせないでください。
- ▶ 電池を火の中に投げ込まないでください。

本製品を掃除中にホームコネクタアプリで他の人が機器を操作するとけがをするおそれがあります。

- ▶ 掃除をする前に製品とホームコネクタアプリの接続を解除してください。

⚠ 警告 - 感電のおそれ

本製品や電源コードが破損していると大変危険です。

- ▶ 損傷した機器を絶対に操作しないでください。
- ▶ 電源コードを引っ張って抜かないでください。必ずプラグをもってコンセントから抜いてください。
- ▶ 本製品や電源コードが破損した場合は、すぐに電源コードを抜くか、ブレーカーを落としてください。
- ▶ アフターサービスに連絡してください。(→P16参照)

誤った修理は危険です。

- ▶ 修理ができるのは、適切な研修を受けた弊社のアフターサービスエンジニアのみです。
- ▶ 修理には純正の部品のみを使用してください。
- ▶ 電源コードが破損した場合は、必ず専門の業者に交換を依頼してください。

湿気が侵入すると感電を引き起こすおそれがあります。

- ▶ 掃除する前に電源プラグを抜くか、ブレーカーを落としてください。
- ▶ スチーム洗浄機や高圧洗浄機を使用して掃除しないでください。

⚠ 警告 - 爆発のおそれ

強アルカリ性、強酸性洗浄剤は内部のアルミ部品にかかるると爆発を引き起こす可能性があります。

- ▶ 強アルカリ性や強酸性の洗浄剤を使用しないでください。特に業務用または工業向けの洗浄剤をアルミ部品に使用しないでください。(例：換気フードのグリスフィルター)

2 破損しないために

2.1 概要

本製品を操作するときは以下の指示に従ってください。

注意！

結露によりさびることがあります。

- ▶ 結露が蓄積しないように調理中は本製品の電源を入れてください。

操作部に水気が入ると故障の原因となります。

- ▶ 濡れた布で操作部を拭かないでください。

誤った清掃方法により表面に傷がつくことがあります。

- ▶ 正しい方法で掃除をしてください。
- ▶ 刺激の強い洗剤や研磨剤は使用しないでください。
- ▶ ステンレスは表面の目に沿って拭いてください。
- ▶ ステンレス用クリーナーで操作部を拭かないでください。

結露が逆流すると故障の原因となります。

- ▶ 排気ダクトは機器から最小でも1°の勾配をつけて設置してください。

装飾部品に負荷がかかると壊れるおそれがあります。

- ▶ 装飾部品を引っ張らないでください。
- ▶ 装飾部品の上に物を置いたり、引っ掛けたりしないでください。

液漏れした電池の使用はリモコンの故障につながります。

- ▶ リモコンを使わないときは電池を取り外してください。
- ▶ 空になった電池や欠陥のある電池は自治体の指示に従って正しく廃棄してください。

保護フィルムをはがさずに使用すると表面が損傷するおそれがあります。

- ▶ はじめてご使用になる前に、すべての保護フィルムをはがしてください。

製品の損傷や高熱により故障するおそれがあります。

- ▶ IHヒーターの空焚きは絶対しないでください。

3 環境保護と省エネについて

3.1 梱包材の廃棄について

環境に配慮したリサイクル可能な梱包材を使用しています。

- ▶ 素材によって正しく分別してください。

3.2 省エネのために

以下の項目を守ってお使いいただくと消費電力の削減につながります。

調理中に発生する蒸気の量に合わせてファンのスピードを調整してください。

- ▶ ファンのスピードが遅いほど、消費される電力は少なくなります。必要な場合にのみインテンシブモード(急速換気)を設定してください。

調理中の蒸気の量が多い場合は、適切なタイミングでファンのスピードをあげてください。

- ▶ 臭いが部屋に充満するのを抑えることができます。

不要な場合は照明を消してください。

- ▶ 照明はオフにすると電力を消費しません。

定期的にフィルターを清掃または交換してください。

- ▶ フィルターの効果が持続します。

調理蓋を使用してください。

- ▶ 調理中の蒸気や結露の発生を抑えることができます。

必要な場合にのみ追加の機能を使用してください。

- ▶ 追加機能をオフにすると消費電力を抑えることができます。

4 使用上のお願い

4.1 使用上のお願い

- 取扱説明書をよく読んで使用ください。
- P8「8.15 フィルターインジケータの設定」を確認しご使用ください。
設定が正しくないと交換もしくはお手入れ時期のサインが適切に表示されません。
- 臭気フィルターとグリスフィルターは定期的に交換もしくはお手入れをしてください。
- 市販のフィルターに交換したり、重ねて使用しないでください。誤作動や故障の原因になります。
- IHクッキングヒーターと80cm以上離してご使用ください。
火災予防のため、製品の下端からIHクッキングヒーターの真上まで80cm以上必要です。
- 本製品は煙を取り除きますが、多量の煙や料理がこげた際に発生する煙などは除去できない場合があります。
一時的に室内へ煙が充満しますので、窓を開けるか換気扇を運転するなど、換気を行なってください。
- 吹き出し口を塞がないでください。
- キッチン全体の換気は別途行ってください。
本製品には換気機能はありません。建築基準法に従った換気設備が別途必要となります。

5 動作モード

5.1 再循環モード

吸い込まれた空気はグリスフィルターと臭気フィルターに浄化され室内に戻ります。

注意！

臭気フィルター使用時の除去率は90%です。



再循環モードで臭気を抑えるためには、臭気フィルターが必要です。

再循環モードで機器を操作する際の各オプションについてはパンフレットを参照するか専門販売店にお問合せください。必要な付属品は専門販売店、弊社のアフターサービス、またはN・T・EC オンラインストア(ntecstore.jp)でご購入いただけます。

6 製品の概要

6.1 操作について

コントロールパネルを使用してすべての機能の制御や、動作状況の確認ができます。

ヒント: リモコンはLEDディスプレイの赤外線受信部にできるだけ正確に向けてください。

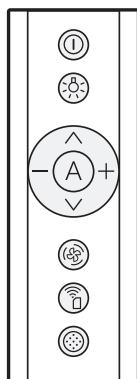

⓪	電源のオン/オフ
A	オートモード ^{*1} のオン/オフ
∧	機器の上昇(上昇を止めるには ∨を押してください)
∨	機器の下降(下降を止めるには ∧を押してください)
+	ファンを強める
-	ファンを弱める
🌀	インターバル換気のオン/オフ
💡	照明のオン/オフ
📶	ホームコネク
🌀	フィルターインジケータのリセット

^{*1}機器の仕様によって異なります

6.2 LEDディスプレイ

LEDディスプレイには設定値と機能が表示されます。

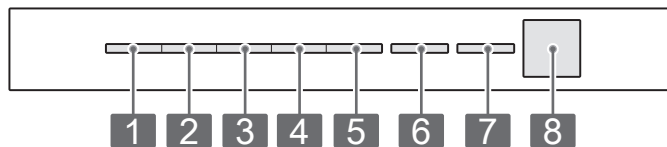

1	ファン設定 1 / グリスフィルターインジケータ
2	ファン設定 2 / 臭気フィルターインジケータ
3	ファン設定 3
4	インテンシブモード(急速排気) 1 ^{*1}
5	インテンシブモード(急速排気) 2
6	オートモード ^{*2} / 継続排気機能 / インターバル換気
7	ホームコネク
8	赤外線受信部

^{*1}インテンシブモード 1 はホームコネクアプリで設定できます。

^{*2}機器の仕様によって異なります

7 製品を初めてご使用になる前に

初期設定を行います。製品と付属品をきれいにしてください。

8 基本操作

8.1 機器の電源を入れる

必要事項:リモコンはLEDディスプレイの赤外線受信部にできるだけ正確に向けてください。

- ▶ ①を押して電源を入れます。
- ✓ ファン設定 2 で起動します。
- ✓ LEDディスプレイのファン設定 2 が点灯します。
- ✓ 最後に使用した高さで作動します。

8.2 機器の電源を切る

使用していないときは機器の電源を切ってください。

- ▶ ①を押して電源を切ります。
- ✓ 継続排気機能がオンになっている場合、上部に上昇し継続排気が始まり、LEDディスプレイのLED 6 が点滅します。
- ✓ 約10分後にファンは自動的にオフになります。
- ✓ 機器はもともと上のポジションに戻ります。

8.3 高さ調整機能

本製品は最後に設定された位置を自動的に保存します。次に電源を入れたとき、他の位置が設定されていないかぎり、保存された位置に移動します。

注記:機器の位置設定はホームコネクタアプリでも利用できます。

機器を下に移動させる

- ▶ ∨を押します。
- ✓ 機器は下に動きます。
- ✓ 約10分後にファンは自動的にオフになります。
- ✓ 機器はもともと上のポジションに戻ります。

注記:

- ∨を短く押すと最後に保存された位置に移動します。
- ∨を約3秒以上押し続けると、機器は可能な限り下に移動します。

機器を上を移動させる

- ▶ ∧を押します。
- ✓ 機器は上に動きます。

注記:

- ∧を短く押すと最後に保存された位置に移動します。
- ∧を約3秒以上押し続けると、機器は可能な限り上に移動します。

8.4 ファン設定を選択する

- ▶ + もしくは - を押します。
- ✓ LEDディスプレイの選択されたファン設定のLEDが点灯します。

8.5 インテンシブ(急速排気)モードをオンにする

強い臭いや蒸気が発生する場合はインテンシブモードをお使いいただけます。

センサーが室内の空気の変化を検出しなくなると自動的に換気が終了します。

注記: インテンシブモード 1 はホームコネクタアプリで設定できます。

- ▶ LEDディスプレイのLED 5 が点灯しインテンシブモード 2 が設定されるまでを繰り返して押します。
- ✓ 約6分後、自動的にファン設定 3 に切り替わります。

8.6 インテンシブ(急速排気)モードをオフにする

- ▶ - を押してファン設定を変更します。

8.7 継続排気をオンにする

継続排気機能の動作中、機器は上部でしばらく動作したままになり、その後最上部に上昇し、自動的にオフになります。

継続排気機能は残った臭気を取り除き、調理後の臭気フィルターを乾燥させます。

- ▶ LEDディスプレイのファン設定をしめずLED 1 が点灯します。継続排気機能のLED 6 が点滅します。
- ✓ 約10分後、自動的にオフになります。

8.8 継続排気機能を停止する

- ▶ ①を押します。

8.9 インターバル換気をオンにする

インターバル換気では、1時間ごとに約6分間換気されます。

注記: ホームコネクタアプリでは時間とファン設定を個別に設定できます。

- ▶  を押します。
- ✓ LEDディスプレイのLED 6 が点滅しつづけ、選択したファン設定のLEDが点灯します。
- ✓ 換気がおわると選択したファン設定のLEDは消えます。インターバル換気のLED6は点滅しつづけます。

8.10 インターバル換気をオフにする

- ▶  を押します。

8.11 オードモードをオンにする^{※1}

センサーにより自動的に最適なファン設定に設定されます。

- ▶ A を押します。
- ✓ LEDディスプレイのLED 6 が点灯し、オートモードが設定されます。

8.12 オードモードをオフにする^{※1}

センサーにより自動的に最適なファン設定に設定されます。

- ▶ A を押します。
- ✓ 以前に設定されたファン設定に切り替わります。
- ✓ センサーが室内の空気の変化を検出しなくなると自動的に換気が終了します。
- ✓ オートモードは最長4時間動作します。

注記: ①を押してオートモードを終了したときは、機器は継続排気機能の位置に移動します。約10分後、自動的にオフになり、可能なかぎり上の位置に移動します。

^{※1} 機器の仕様によって異なります

8.13 センサーコントロール^{※1}

オートモードでは、機器のセンサーが調理による煙の度合いを検出します。センサー感度の設定に応じて最適なファン設定が自動的にオンになります。

センサーの感度が強すぎたり弱すぎたりするときは、感度の設定を変更することができます。

- 初期設定: ファン設定 3
- 最弱設定: ファン設定 1
- 最強設定: ファン設定 5

8.14 センサーコントロールの設定



必要事項: 機器の電源をオフにしてください。

- 1 ①とAを同時に約3秒間押しつけてください。
 - 2 十もしくは一を同時に約3秒間押しつけてください。設定をキャンセルするには①を押してください。
 - 3 設定を保存するには①とAを同時に約3秒間押しつけてください。もしくは、約10秒間待つと自動的に設定が保存されます。
- ✓ 設定が保存されると信号音が一度鳴ります。

8.15 フィルターインジケータの設定

フィルターインジケータは使用するフィルターに応じて調整してください。

必要事項: 機器の電源をオフにしてください。

- 1 ①とを同時に約3秒間押しつけてください。
 - 再循環モード(使い捨てフィルター)を設定するときは、LEDディスプレイのLED 2 が点灯するまで十/一を押しつけてください。
 - 再循環モード(AA200122フィルター)を設定するときは、LEDディスプレイのLED 3 が点灯するまで十/一を押しつけてください。
 - 再循環フィルターを使用しないモードに戻すには、LEDディスプレイのLED 1 が点灯するまで /十を押しつけてください。
 - 2 設定を保存するには①とを同時に約3秒間押しつけてください。もしくは、約10秒間待つと自動的に設定が保存されます。設定をキャンセルするには①を押してください。
- ✓ 設定が保存されると信号音が鳴ります。

8.16 フィルターインジケータのリセット

グリスフィルターを清掃したとき、もしくは臭気フィルターを交換したときはフィルターインジケータをリセットしてください。

必要手順:

- フィルターの清掃、交換のタイミングをしめすため、電源をオフにしたあと、グリスフィルター用のLED 1 が点滅する、もしくは、臭気フィルター用のLED 2 が点滅します。
- 信号音が繰り返し鳴ります。
- ▶  を押します。
- ✓ フィルターインジケータがリセットされます。

8.17 照明をつける

照明は換気機能とは関係なくオンまたはオフにすることができます。

- ▶  を押してください。

注記: 色温度の設定がある機種の場合はホームコネクタアプリで設定できます。

8.18 照明を消す

- ▶  を押して照明を消します。

8.19 明るさの調整

- ▶  を押しつつけてください。

注記: 色温度の設定がある機種の場合はホームコネクタアプリで設定できます。

8.20 ボタン操作音をオンにする

ボタン操作音をオンにすることができます。

必要事項: 機器の電源を切ってください。

- 1 ①と一を同時に約3秒間押しつつけてください。
- ✓ LEDディスプレイで、現在選択されている設定のLEDが点灯します。
- 2 LEDディスプレイのLED 1 が点灯するまで十もしくは一を押してください。
設定をキャンセルするには①を押してください。
- 3 設定を保存するには①と一を同時に約3秒間押しつつけてください。
もしくは、約10秒間待つと自動的に設定が保存されます。
- ✓ 設定が保存されると信号音が一度鳴ります。

8.21 ボタン操作音をオフにする

ボタン操作音をオフにすることができます。

注記: 機器の信号音をオフにすることはできません。

必要事項: 機器の電源を切ってください。

- 1 ①と一を同時に約3秒間押しつつけてください。
- ✓ LEDディスプレイで、現在選択されている設定のLEDが点灯します。
- 2 LEDディスプレイのLED 2 が点灯するまで十もしくは一を押してください。
設定をキャンセルするには①を押してください。
- 3 設定を保存するには①と一を同時に約3秒間押しつつけてください。
もしくは、約10秒間待つと自動的に設定が保存されます。
- ✓ 設定が保存されると信号音が鳴ります。

8.22 工場出荷時の設定にリセットする

必要事項: 機器を取り外してから再度設置するときは、基準動作が正しくおこなわれるよう工場出荷時の設定にリセットしてください。

- ▶ ①ととA押しつつけてください。
- ✓ 基準動作がはじまり、機器が正しい位置に移動します。

9 ホームコネクト

本製品はネットワーク接続に対応しています。モバイルデバイスに接続することにより、ホームコネクトアプリを介して機能のコントロールや、基本設定の調整、動作状況の確認ができます。

ホームコネクトのサービスはすべての国で利用できるわけではありません。お住まいの国で利用できるかどうかはホームコネクトのサービスによって異なります。サービスについての情報は(www.home-connect.com)を参照してください。

ホームコネクトを使用できるようにするには、最初にWLANホームネットワーク(Wi-Fi¹)とホームコネクトアプリへの接続を設定する必要があります。

- 機器をWLANホームネットワーク(Wi-Fi)に自動で接続する(→P10参照)
- 機器をWLANホームネットワーク(Wi-Fi)に手動で接続する(→P10参照)

ホームコネクトアプリにはログイン操作のガイドが表示されます。アプリの指示にしたがって設定してください。

¹ Wi-Fi は Wi-Fi Alliance の登録商標です。

機器がホームネットワークに接続されていない場合でもネットワークに接続されていない機器として機能し、ディスプレイによって操作できます。

ヒント:

- ホームコネクトの文書を参照してください。
- ホームコネクトアプリの指示にしたがってください。

注記:

- 本取扱説明書の安全上の項目に注意して、また、ホームコネクトアプリを介して操作するときにも、それらの項目が守られていることを確認してください。(→P2「安全について」参照)
- 機器本体の操作が優先されます。この間、ホームコネクトアプリを使用して機器を操作することはできません。
- ネットワークに接続された状態での待機時には、最大2Wの電力を消費します。
- ホームネットワークへの接続に機器のMACアドレスが必要な場合は、定格銘板の横に記載があります。(→P13「アフターサービス」参照)

9.1 機器をWLANホームネットワーク(Wi-Fi)に自動で接続する

ルーターにWPS機能がある場合は、機器をWLANホームネットワーク(Wi-Fi)に自動的に接続できます。

注記:接続の設定中は機器の電源をオンにできません。接続の設定をキャンセルするには①を押してください。

必要事項:

- ルーターのWi-Fiが有効であることを確認してください。
- 機器は設置された場所でWLANホームネットワーク(Wi-Fi)を受信します。
- ホームコネクトアプリがお使いのモバイルデバイスにインストールされている必要があります。
- 機器と照明の電源をオフにしてください。

1 LEDディスプレイのLED 7 が点滅するまで  ボタンを押しつづけてください。

2  を押してください。

✓ LEDディスプレイのLED 1 とLED 7 が点滅します。

3 2分以内にルーターのWPSボタンを押してください。

✓ 接続が確立されると機器は自動的にホームコネクトアプリに接続されます。LEDディスプレイのLED 3 とLED 7 が点滅します。

4 接続が確立できなかった場合、機器は自動的にホームネットワークへの手動接続に切り替わり、LED 2 とLED 7 が点滅します。そのままホームネットワークに手動で接続するか、 を押してログインを再開してください。

5 お使いのモバイルデバイスのネットワークログイン手順にしたがって操作してください。

✓ LED 7 の点滅がとまり、点灯したままの状態になればネットワークへのログインは完了です。

9.2 機器をWLANホームネットワーク(Wi-Fi)に手動で接続する

注記： 接続の設定中は機器の電源をオンにできません。接続の設定をキャンセルするには ① を押してください。

必要事項： 機器と照明をオフにしてください。

- 1 LEDディスプレイのLED 7 が点滅するまで  ボタンを押しつづけてください。
- 2 **+** を2回押して手動接続を開始します。
 - ✓ LEDディスプレイのLED 2 とLED 7 が点滅します。
- 3 アプリの手順にしたがってください。
 - ✓ 接続が確立されると機器は自動的にホームコネクタアプリに接続されます。LEDディスプレイのLED 3 とLED 7 が点滅します。
- 4 モバイルデバイスで、ネットワークに手動で接続する手順にしたがって操作してください。
 - ✓ LED 7 の点滅がとまり、点灯したままの状態になればネットワークへのログインは完了です。

9.3 機器をホームコネクタアプリに接続する

必要事項：

- ホームコネクタアプリがお使いのモバイルデバイスにインストールされている必要があります。
 - ホームコネクタアプリをひらいてください。
- 1 LEDディスプレイのLED 3 とLED 7 が点滅するまで  ボタンを押しつづけてください。
 - 2 モバイルデバイスのホームコネクタアプリの手順にしたがって操作してください。
 - ✓ LED 7 の点滅がとまり、点灯したままの状態になればログインは完了です。

9.4 ホームコネクタ設定

ホームコネクタを必要に合わせて調整します。

ホームコネクタの設定は機器の基本設定にあります。

ディスプレイに表示される設定は、ホームコネクタが設定されているかどうか、および機器がホームネットワークに接続されているかどうかによって異なります。

ホームネットワークとホームコネクタの接続はリセットできます。

- ▶ LEDディスプレイのLED 7 が消えるまで **A** と **+** を押しつづけてください。
- ✓ 信号音が鳴ります。

9.5 リモート診断

アフターサービスは、製品がホームコネクタに接続され、また、製品をご使用の国でリモート診断が認められている場合、お客さまからの連絡をうけてリモート診断機能でお使いの機器にアクセスすることができます。

ヒント： お住まいの国でリモート診断機能が使用できるかどうかの情報は(www.home-connect.com)のサービス/サポートを参照してください。

9.6 データ保護

データ保護に関する情報をご覧ください。

製品がインターネットに接続されたホームネットワークにはじめて登録されると、次の項目のデータをホームコネクタサーバーに送信します。(初期登録)：

- 固有の製品ID(製品コードとWi-Fi通信モジュールのMACアドレスから構成されます)
- Wi-Fi通信モジュールのセキュリティ証明書(安全なデータ通信を確保するため)
- 製品の現在のソフトウェアおよびハードウェアのバージョン情報
- 工場出荷時の設定へのリセット情報

この初期登録によりホームコネクタの機能を使用できるようになります。初期登録はホームコネクタ機能をはじめで使用するときだけおこなわれます。

注記： ホームコネクタ機能はホームコネクタアプリ以外では使用できませんのでご注意ください。データ保護に関する情報はホームコネクタアプリ内で検索できます。

10 コンロ連動フードコントロール

適合したコンロと接続することによって、コンロを介して機能を操作できます。

どちらの製品もホームコネクと互換性がある場合、ホームコネクトアプリで製品を接続できます。2つの機器をホームコネクトアプリに接続し、ホームコネクトアプリの手順にしたがって操作してください。

注記：

- 製品には定期的にセキュリティのアップデートがおこなわれます。エクストラフードをコンロに直接つないでいる場合、どちらの機器もセキュリティアップデートを受信できません。製品を安全にお使いいただくために、ホームコネクトを介して機器を相互に接続し、アップデートが提供されたらすぐにインストールすることをおすすめします。そのためにはホームコネクアカウント(無料)が必要です。

- 取扱説明書の安全上の項目に注意して、また、コンロ連動コントロールを介して操作するときにも、それらの項目が守られていることを確認してください。
- 機器本体の操作が優先されます。この間、コンロ連動コントロールによる操作はできません。
- ネットワークに接続された状態での待機時には、最大2Wの電力を消費します。
- フードにはホームコネクトアプリを介してのみ接続できます。その他の方法による接続はサポートされていません。

11 お手入れについて

製品を長くご使用いただくためには、製品をていねいに清掃し、保守していただくことが重要です。

11.1 洗剤について

適合した洗剤は専門販売店、弊社のアフターサービス、またはN・TECオンラインストア(ntecstore.jp)でご購入いただけます。

⚠ 警告 - 窒息のおそれ

製品に湿気が入ると感電するおそれがあります。

- ▶ 清掃する前に電源プラグをコンセントから抜くか、ヒューズボックスのブレーカーのスイッチを切ってください。
- ▶ 高圧洗浄機やスチーム洗浄機を使用しないでください。

⚠ 警告 - やけどのおそれ

製品は動作中、高温になります。

- ▶ クリーニングの前に製品を冷ましてください。

注意!

不適切な洗剤は製品の表面を傷つける可能性があります。

- ▶ 刺激の強いものや研磨剤を含んだ洗剤を使用しないでください。

- ▶ アルコール度数の高い洗剤は使用しないでください。
- ▶ かたい研磨用のたわしやスポンジは使用しないでください。
- ▶ 製品が高温のまま洗浄するための特殊なクリーナーは使用しないでください。
- ▶ 該当部品のクリーニング手順で推奨されている場合のみ、ガラスクリーナー、ガラススクレーパー、ステンレスケア製品を使用してください。
- ▶ スポンジ類は使用前によく洗ってください。

11.2 洗剤について

- 1 洗剤に関する情報を参照してください。(→P12「洗剤について」参照)
- 2 ステンレスの目の方向にそって、スポンジとあたたかい洗浄液を使用してきれいにします。
- 3 柔らかい布で拭き取ります。
- 4 柔らかい布でステンレスの洗剤を薄くぬります。

ヒント：ステンレスのケア製品は専門販売店、弊社のアフターサービス、またはN・TECオンラインストア(ntecstore.jp)でご購入いただけます。

11.3 塗装面のお手入れ

- 1 洗浄剤に関する情報を参照してください。(→P12「洗浄剤について」参照)
- 2 仕上げの目の方向にそって、スポンジとあたたかい洗浄液を使用してきれいにします。
- 3 柔らかい布で拭き取ります。

11.4 アルミ部分のお手入れ

- 1 洗浄剤に関する情報を参照してください。(→P12「洗浄剤について」参照)
- 2 柔らかい布とガラスクリーナーで拭いてください。

11.5 プラスチック部分のお手入れ

- 1 洗浄剤に関する情報を参照してください。(→P12「洗浄剤について」参照)
- 2 柔らかい布とガラスクリーナーで拭いてください。

11.6 ガラス部分のお手入れ

- 1 洗浄剤に関する情報を参照してください。(→P12「洗浄剤について」参照)
- 2 柔らかい布とガラスクリーナーで拭いてください。

11.7 操作部のお手入れ

⚠ 警告 - 感電のおそれ

湿気が入ると感電するおそれがあります。

- ▶ 濡れたスポンジ類は使用しないでください。
- 1 洗浄剤に関する情報を参照してください。(→P12「洗浄剤について」参照)
 - 2 湿らせたスポンジとあたたかい洗浄液を使用してきれいにします。
 - 3 柔らかい布で拭き取ります。

11.8 グリスフィルターを食洗機で洗う

グリスフィルターは調理中の蒸気から油分を吸着します。定期的な清掃すると油分の高い除去効果が維持されます。2ヶ月ごとに清掃することをおすすめします。

⚠ 警告 - 火事のおそれ

グリスフィルター内の油分は着火する危険があります。

- ▶ グリスフィルターは定期的に清掃してください。

注意!

グリスフィルターはしぼると破損するおそれがあります。

- ▶ グリスフィルターをしぼらないでください。

注記: リスフィルターを食洗機で洗浄するとわずかに変色する場合がありますが、メタルグリスフィルターの性能に影響はありません。

必要事項: グリスフィルターを取り外してください。

- 1 洗浄剤に関する情報を参照してください。(→P12「洗浄剤について」参照)
- 2 グリスフィルターを食洗機に間隔をあけておいてください。よごれのひどいグリスフィルターはほかの台所用品と一緒に洗わないでください。頑固なよごれには専用のクリーナーもあります。N・TECオンラインストア(ntecstore.jp)でご購入いただけます。
- 3 70°C以下の温度に設定して、食洗機をスタートさせます。
- 4 グリスフィルターの水気をきります。

11.9 グリスフィルターを手洗りする

グリスフィルターは調理中の蒸気から油分を吸着します。定期的な清掃すると油分の高い除去効果が維持されます。2ヶ月ごとに清掃することをおすすめします。

⚠ 警告 - 火事のおそれ

グリスフィルター内の油分は着火する危険があります。

- ▶ グリスフィルターは定期的に清掃してください。

必要事項: グリスフィルターを取り外してください。

- 1 洗浄剤に関する情報を参照してください。(→P12「洗浄剤について」参照)
- 2 洗剤を溶かしたお湯にグリスフィルターを浸してください。頑固なよごれには専用のクリーナーもあります。N・TECオンラインストア(ntecstore.jp)でご購入いただけます。
- 3 ブラシを使用してグリスフィルターをきれいにします。
- 4 グリスフィルターをよくすすぎます。
- 5 グリスフィルターの水気をきります。

11.10 グリスフィルターの取り付け

注意!

グリスフィルターが落ちると下のコンロを傷つけることがあります。

▶ 片手はグリスフィルターの下をつかんでください

- 1 グリスフィルターを取り付けます。
- 2 グリスフィルターを上を持ち上げ、ロックにひっかけます。
- 3 ロックがかかっていることを確認してください。
- 4 フィルターカバーをとじます。
- 5 フィルターカバーのロックがしっかりとかみ合っていることを確認してください。

11.11 再循環モードの臭気フィルターについて

臭気フィルターはTECオンラインストア(ntecstore.jp)でご購入いただけます。かならず専用のものを使用してください。(→ P16「アクセサリ」参照)

臭気フィルターの交換について

必要事項: グリスフィルターを取り外してください。

- 1 臭気フィルターを取り外します。
- 2 パッケージから臭気フィルターを取り出します。
- 3 臭気フィルターを挿入します。

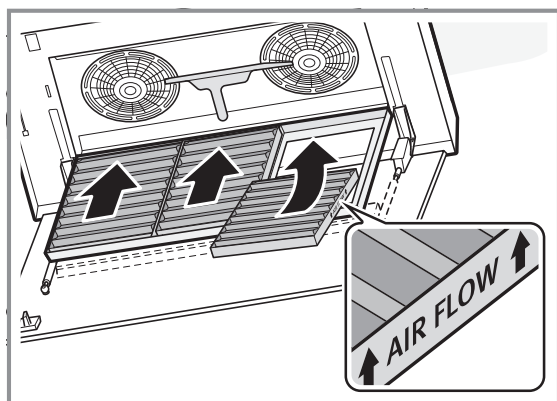

臭気フィルターを正しい方向に挿入してください。

- 4 P14「グリスフィルターの取り付け」をご覧ください。

11.12 リモコンの電池を交換する

⚠ 警告 - けがのおそれ

お子様が電池を飲み込むことがあります。

- ▶ 電池はお子様の手の届かないところに保管してください。
- ▶ 電池を交換する際はお子様に注意してください。

電池が爆発する可能性があります。

- ▶ 電池は充電しないでください。
- ▶ 電池をショートさせないでください。
- ▶ 電池を火の中に投げ込まないでください。

注意!

電池は正しく取り扱ってください。

- ▶ 端子をショートさせないでください。
- ▶ 指定された種類の電池のみを使用してください。
- ▶ 種類の異なる電池を一緒に使用しないでください。
- ▶ 新品と使いかけの電池を一緒に使用しないでください。

液漏れした電池の使用はリモコンの故障につながります。

- ▶ リモコンを使わないときは電池を取り外してください。
- ▶ 空になった電池や欠陥のある電池は自治体の指示に従って正しく廃棄してください。

- 1 カバーをはずします。
- 2 空の電池を取り出します。

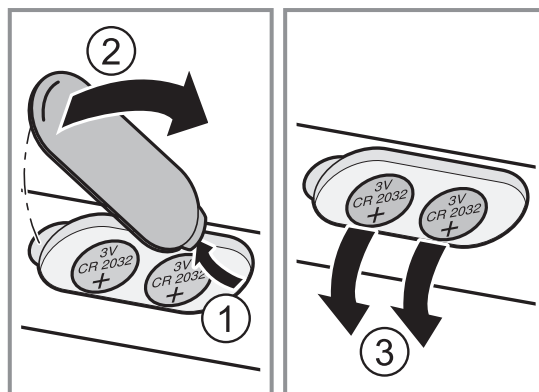

- 3 新しい電池をいれます。(3V CR 2032)

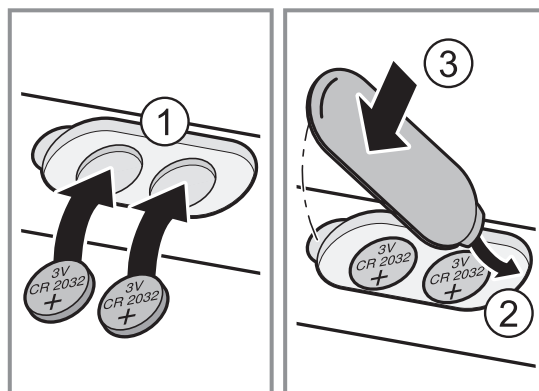

- 4 カバーをとじます。
- 5 空になった電池は自治体の指示に従って正しく廃棄してください。

12 故障かなと思ったら

製品の軽微なトラブルは簡単に解消できることがあります。アフターサービスにご連絡になる前にここに記載された内容をご確認ください。

⚠ 警告 - けがのおそれ

不適切な修理は危険です。

- ▶ 適切な研修を受けた弊社のアフターサービスエンジニアのみが修理をおこなえます。
- ▶ 製品に欠陥がある場合はアフターサービスにご連絡ください。

⚠ 警告 - 感電のおそれ

誤った修理は危険です。

- ▶ 適切な研修を受けた弊社のアフターサービスエンジニアのみが修理をおこなえます。
- ▶ 製品の修理には純正のスペアパーツのみを使用してください。
- ▶ 電源コードが破損した場合は、必ず専門の業者に交換を依頼してください。

12.1 誤動作について

問題	考えられる原因と対処方法
製品が動作しない	電源コードのプラグがささっていない。 ▶ 電源コードのプラグを正しくさしてください。
照明がつかない	さまざまな原因が考えられます。 ▶ アフターサービスにご連絡ください。(→P16「アフターサービス」参照) ▶ 故障したLEDライトはメーカー、カスタマーサービス、または資格のある技術者(電気技師)のみが交換できます。
リモコンがきかない	電池が消耗している。 ▶ →P14「リモコンの電池を交換する」参照
製品の電源を切ったあと、LEDディスプレイのLEDが1~5回点滅する	電池残量がありません。 ▶ →P14「リモコンの電池を交換する」参照
製品を電源に接続するとすぐに照明が自動的に点灯する。	デモモードになっています。 ▶ デモモードを解除するには①と☼を約3秒間押しつづけてください。
LEDディスプレイのLED 1 が点滅する	グリスフィルターが詰まっています。 ▶ →P13「グリスフィルターを食洗機で洗う」参照 ▶ →P13「グリスフィルターを手洗いする」参照
LEDディスプレイのLED 2 が点滅する	臭気フィルターの交換が必要です。 ▶ →P14「臭気フィルターの交換について」参照
製品が電源に接続されると自動的に照明がにオンなる。	デモモードになっています。 ▶ デモモードを解除するには①と☼を約3秒間押しつづけてください。
製品が上下するときに異音がする	ケーブル類が破損している可能性があります。 ▶ アフターサービスにご連絡ください。(→ P16「アフターサービス」参照)
信号音が3回鳴る	初期基準動作が実行されませんでした。 ▶ ∧と∨を押して初期基準動作を実行してください。
初期基準動作のあと製品が動作しない	天井から製品の上端までの距離が120cmを超えています。 ▶ ケーブルを最大120cmに再調整し、製品を工場出荷時の状態にリセットしてください。

13 アフターサービス

修理が必要となった場合は、弊社アフターサービスにご連絡ください。

私どもは最良の解決策を見出し、また不必要な出張訪問を回避するよう全力で取り組んでおります。

アフターサービスにご連絡の際は、お手持ちの機器の E 番号(製品番号)と FD 番号(製造番号)をお知らせください。これらの番号を記載した銘板は機器底部にあります。

お手持ちの機器の仕様と弊社アフターサービスの連絡先は以下のとおりです。

E 番号	F 番号
アフターサービス ☎	

- (1)この製品には保証書がついています。保証書は販売店にて所定の事項を記入してお渡しいたしますので、記載内容をよくお確かめの上、大切に保管してください。
- (2)保証期間は、お買上げの日から2年間です。保証期間内の故障のうち製造上に起因する故障については、保証書の規定に従って無償修理いたします。
保証期間内の修理については、保証書を準備の上、お買い求めの販売店または株式会社 N・TEC へお申し出ください。
- (3)保証期間後の修理については、お買い求めの販売店または株式会社 N・TEC までご相談ください。修理によって機能が維持できる場合は、お客様のご要望により有償で修理させていただきます。

14 アクセサリー

アクセサリはアフターサービス、販売代理店、またはオンラインストアでご購入いただけます。製品用に設計されたオリジナルのアクセサリのみを使用してください。

アクセサリは製品ごとに異なります。ご購入の際は、必ず製品の製品番号(E 番号)を参照してください。

ご使用いただけるアクセサリについては弊社カタログ、オンラインショップをご覧ください。アフターサービスにお問い合わせください。

N・TECオンラインストア(ntecstore.jp)

アクセサリ	品番
使い捨て臭気フィルター	AA200121
再利用可能臭気フィルター	AA200122
(オープン200°Cで焼くことで30回再利用可能)	

15 廃棄について



新しい機器の梱包材や古い機器自体には、原料や再生利用可能な材料を含んでいます。

個々の部品に応じた処分をして下さい。

処分方法については、この機器をお買い上げいただいた販売店、または各自治体にお問い合わせ下さい。

16 CE適合宣言書 (DoC)

Gaggenau Hausgeräte GmbH はここに、ホームコネク機能具备了本製品が、指令2014/53/EUの基本要件およびその他の関連規定に準拠していることを宣言します。

詳細なRED適合宣言は、オンライン(www.gaggenau.com)の製品ページの追加文書にあります。



ここに Gaggenau Hausgeräte GmbH は、ホームコネク機能を備えた製品が関連する法定要件に準拠していることを宣言します。

詳細な適合宣言書は、オンライン(www.gaggenau.com)の製品ページの追加文書にあります。



イギリスにのみ適用

2.4 GHz 帯 (2400–2483.5 MHz): Max. 100 mW

5 GHz 帯 (5150–5350 MHz + 5470–5725 MHz) : Max. 100 mW

	BE	BG	CZ	DK	DE	EE	IE	EL	ES
	FR	HR	IT	CY	LI	LV	LT	LU	HU
	MT	NL	AT	PL	PT	RO	SI	SK	FI
	SE	NO	CH	TR	IS	UK (NI)			

5 GHz WLAN (Wi-Fi): For indoor use only.

	BA	MD	ME	MK	RS	UK	UA
--	----	----	----	----	----	----	----

5 GHz WLAN (Wi-Fi): For indoor use only.

ガゲナウ・ビルトインキッチン機器
総輸入発売元
株式会社 N・TEC

本社
〒651-1411
兵庫県西宮市山口町名来2-23-7
TEL. 078-904-3101
FAX. 078-904-3102

東京支店
〒106-0044
東京都港区東麻布1-8-4
TEL. 03-5545-3877
FAX. 03-5545-3878

ショールーム オックス
〒659-0092
兵庫県芦屋市大原町6-16
TEL. 0797-32-3751
FAX. 0797-32-3781

東京ショールーム
〒106-0044
東京都港区東麻布1-8-4
TEL. 03-5545-3877
FAX. 03-5545-3878

www.ntec.tv

GAGGENAU